



SKANDIA
ELEVATOR

PRISLISTA 2015/16

Prislistan 2015/16 kommer att skickas ut under augusti och börjar gälla den 1:a september 2015.

Inför kommande säsong har vi utökat maskinsortimentet, gjort flera produktförbättringar och produktuppdateringar samt tagit fram fler tillbehör. Läs mer om detta under rubriken "Produktnyheter och produktförbättringar".

Prismässigt kommer en del produktförbättringar medföra höjda priser för regnhuvar och nya energieffektiva IE3-motorer. Prissänkningar genomförs på sortimentet för Skandia Conveyor Walk, som resultat av omfattande produktionsförbättringar. Läs mer om prisförändringar under rubrikerna "Prishöjningar" och "Prissänkningar".



Produktnyheter och produktförbättringar

Fler lutande och böjda H-linemaskiner

Största nyheten är att vi har kompletterat vårt sortiment av lutande och böjda H-line-maskiner. I den kommande prislistan finns nu KTHA, KTHB, KTHBU och KTHG för kapaciteter 60 till 120 ton/timme.

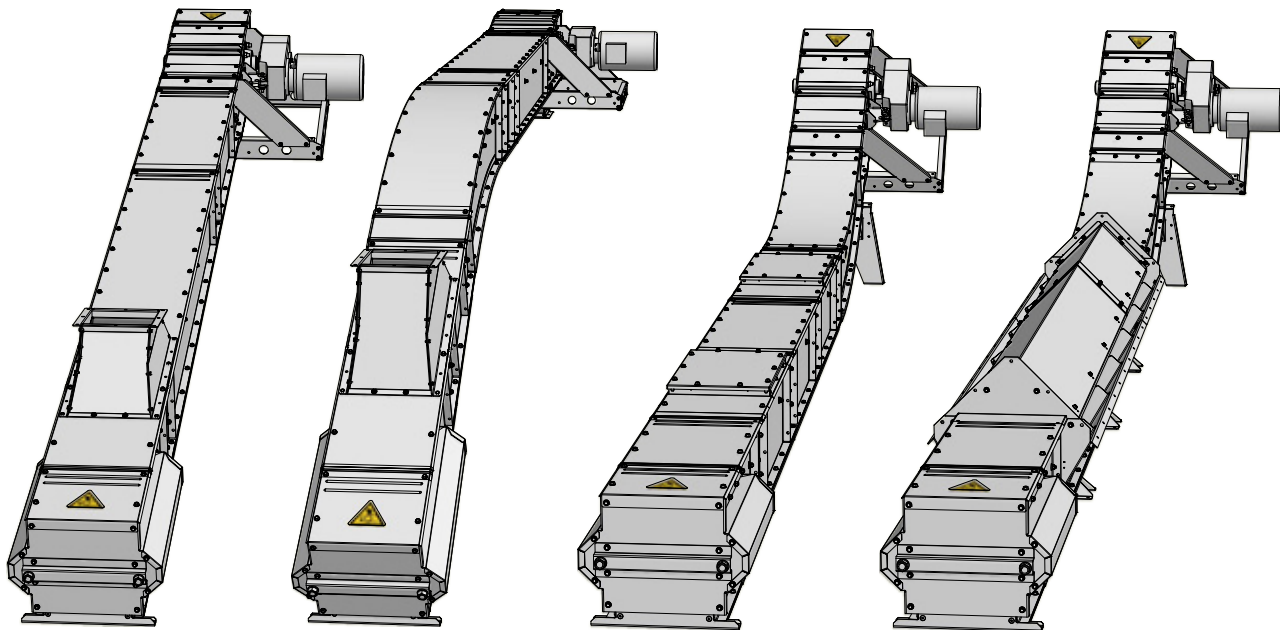

Nya energieffektiva IE3-motorer

Från och med den kommande prislistan har vi bytt ut alla motorer, så att de uppfyller Ecodesign-förordningens högsta energieffektivitetsklass IE3. Läs mer om lagkraven och konsekvenser på priser under rubriken "Prishöjningar".

Separata motorkylfläktar

Om en motor körs via en frekvensomriktare och under 25 Hz krävs att motorns inbyggda kylfläkt byts till en separat kylfläkt som inte är beroende av motorns hastighet. Vi har lagt till passande kylfläktar i prislistan på de ställen vi har med frekvensomriktare.





SKANDIA
ELEVATOR

Fler tillbehör för övergången mellan KTIS och efterföljande maskin

Vi har utökat sortimentet av tillbehör för övergången mellan svepertransportören KTIS och efterföljande maskin. Vi har lagt till centrumutloppskupa och mellanutloppskupa i storlek 40/33 och spjäll med vevreglage till centrum- och mellaninlopp för maskinerna KTFb, KTBU och KTIFb.

CE-märkta serviceplattformar

Enligt tidigare nyhetsbrev har vi informerat om förbättringar av våra elevatortrummor. Från och med 1 september är våra serviceplattformar CE-märkta och det innebär också att vi har förbättrat våra elevatortrummor samt att det är obligatoriskt att välja 2 mm trummor, för att uppnå en högre stabilitet, om elevatoren ska utrustas med serviceplattform.

Regnskydd

I nya prislistan finns regnskydd för fläktmotorer på alla H-Line DC-removers.

Justerbar distansram, H-Line

Vi har lagt till en justerbar distansram för H-line.

Prishöjningar

Nya energieffektiva IE3-motorer

Skandia Elevator följer numera den nya europeiska Ecodesignförordningen för elmotorer. Enligt förordningen är det ett lagkrav från starten av 2015 att alla motorer över 7,5 kW ska vara av den högsta energieffektivitetsklassen IE3. Från starten av 2017 gäller detta lagkrav även för mindre motorstorlekar, men vi har valt att redan från 1 september 2015 även byta till IE3 för våra mindre motorstorlekar. De nya IE3 motorerna har större verkningsgrad och man räknar med en betydande energibesparing och mindre miljöpåverkan, när alla går över till effektivare motorer. För Skandia Elevator är det självklart att som ledande i branschen aktivt bidra till minskad energiförbrukning.

De nya IE3 motorernas högre verkningsgrad uppnås med en större mängd koppar i lindningarna. Det leder i sin tur till att vi måste göra en prishöjning för enskilda motorer på i snitt 17 % och för hela maskiner i snitt 3 %. Den initiala investeringskostnaden blir högre, men energibesparingen kommer på sikt göra att prishöjningen skrivs av och i slutändan blir det en mer lönsam affär för både användaren och miljön.

Införandet av IE3 motorerna krävde en omkonstruktion på sortimentet av regnhuvar. Omkonstruktionen innebär tyvärr en prishöjning på regnhuvar, men också två väsentliga förbättringar.

- Ny funktionalitet - Vid service och underhåll räcker det med att ta av taket på huven.
- Nytt emballage - De fraktas mer energieffektivt i "platta" paket.

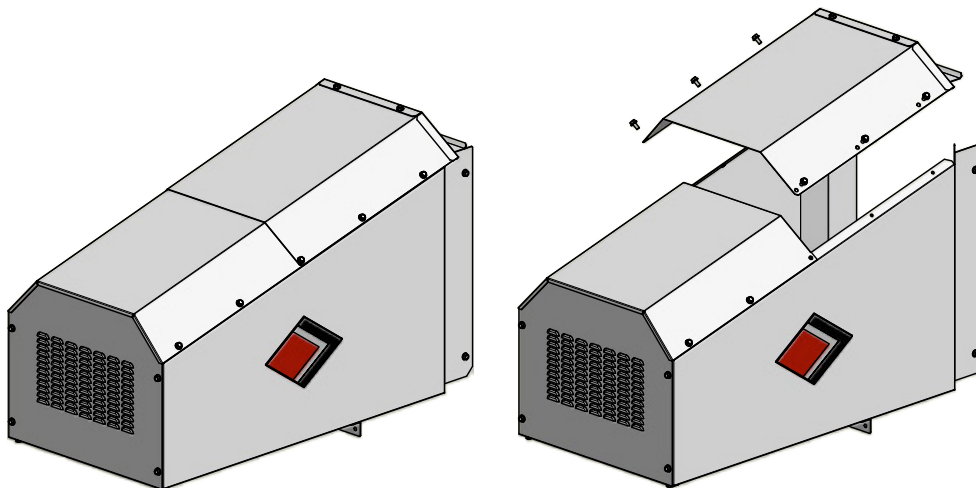

Prissänkningar

Skandia Conveyor Walk

Nu har vi slimmat och effektiviserat produktionsapparaten för vår Conveyor Walk. Det innebär att vi kan göra en prissänkning för denna produktgrupp med i snitt 14,5%.

Anledningen till att vi kallar vår gångbrygga för Conveyor Walk är för att den är en unik gångbrygga anpassad till transportören och inte bara silon. Dessutom är Skandia Elevators Conveyor Walk överlägsen på flera punkter jämfört med andra fabrikat av gångbryggor.

- Skandia Conveyor Walk är den första plattformen som uppfyller de europeiska säkerhetslagkraven Eurocode för byggnadsverk i stål. Det innebär att systemet är konstruerat för de vind-, snö- och seismiska laster som kan uppträda på aktuell plats för anläggningen. Gångbryggan är robust, har halksäkert golv och rejäla greppvänliga räcken.
- Skandia Conveyor Walk är utformad för att ge bästa möjliga åtkomlighet vid service och tillsyn av transportörens alla delar. Exempelvis är transportören placerad i en bekväm höjd på gångbryggan och det finns stegar, stegeanslutning samt olika typer av serviceplattformar som tillhör.
- Skandia Conveyor Walk är marknadens mest lättmonterade gångbrygga. Den består av moduler som byggs ihop på marken. Stöden för gångbryggan kan monteras på silodelar innan silon lyfts helt. Gångbryggmoduler, som sammanfogats till längre enheter, lyfts på plats över stöden och monteras ihop mellan stöden med flexibla skarvar. Allt har utmärkt passform och modulerna passar ihop enligt ett system som ser till att fogar alltid hamnar mellan stöd och på de bästa ställena rent konstruktions- och hållfasthetsmässigt. Självklart finns en tydlig och överskådlig monteringsanvisning på brukarens språk.

